

ΠΛΑΣΤΙΚΑ ΦΡΕΑΤΙΑ

ΓΡΑΜΜΙΚΟΥ ΠΟΛΥΑΙΘΥΛΕΝΙΟΥ LLDPE
ΔΕΞΑΜΕΝΩΝ - ΑΝΤΛΙΩΝ - ΗΛΕΚΤΡΟΛΟΓΙΚΩΝ & ΥΔΡΑΥΛΙΚΩΝ ΕΓΚΑΤΑΣΤΑΣΕΩΝ

- ΦΡΕΑΤΙΟ ΔΕΞΑΜΕΝΗΣ
- ΦΡΕΑΤΙΟ ΑΝΤΛΙΑΣ
- ΦΡΕΑΤΙΟ ΣΤΕΓΑΝΟ ΗΛΕΚΤΡΟΛΟΓΙΚΟ
Ή ΑΠΟΧΕΤΕΥΣΗΣ



03

ΦΡΕΑΤΙΟ ΑΝΤΛΙΑΣ

Φρεάτιο αντλίας από γραμμικό πολυαιθυλένιο LLDPE, κατάλληλο για υγρά καυσίμα. Αποτελεί βάση για τη στήριξη της αντλίας. Είναι κατάλληλο για τυνη τοποθέτηση μονής, δίδυμης ή πολυπίστολης αντλίας. Εύκολης εφαρμογής και τοποθέτησης. Μεγάλης αντοχής και ανθεκτικής στήριξης των αντλιών. Απολύτως στεγανό. Ειδικά σχεδιασμένο να παρέχει ευκολία σύνδεσης των σωληνώσεων. Έχει υψηλή αντοχή στις πιέσεις. Διατίθεται με μεταλλικό περιζώνιο βαρέως τύπου, πάχους 5mm στο σημείο στήριξης.

FA1

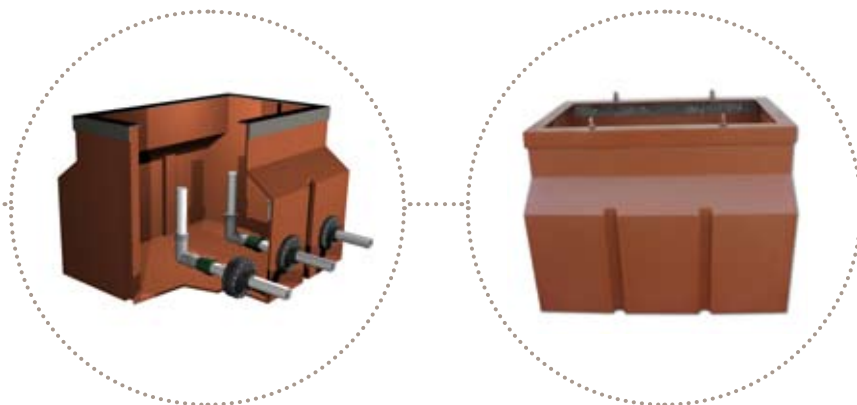

Διαστάσεις σημείου στήριξης αντλίας:
83cm x 48cm

Διαστάσεις πυθμένα φρεατίου: 83cm x 70cm

Ύψος φρεατίου: 60cm

Σύμφωνα με τις προδιαγραφές των εταιριών πετρελαιοειδών

04

ΠΡΟΦΙΛ ΕΤΑΙΡΙΑΣ

Η ΔΟΜΙΚΗ ΠΡΟΟΔΟΣ Α.Ε. είναι μελετητική, τεχνική - κατασκευαστική εταιρεία, με μεγάλη εμπειρία στις μελέτες και κατασκευές έργων Πολιτικού Μηχανικού, Μεταλλικών Κτιρίων, δομικών και ηλεκτρομηχανολογικών έργων. Η εξειδίκευση της εταιρείας μας στον χώρο των ηλεκτρομηχανολογικών, δίκτυα καυσίμων, ηλεκτρολογικά δίκτυα, υδραυλικά και δίκτυα υπό πίεση, μας επιτρέπει να ασχολούμαστε με την μελέτη, κατασκευή και την συντήρηση όλων των ειδών τεχνικών έργων και εγκαταστάσεων.

Η έδρα της εταιρείας μας βρίσκεται επί της οδού Πέτρας 8 στην Αθήνα και καλύπτει μια έκταση 5000 m². Εδώ βρίσκονται τα γραφεία της εταιρείας μας και ο χώρος συνεργειών κατασκευών και αποθήκευσης υλικών. Η εταιρεία είναι στελεχωμένη με εξειδικευμένο ανθρώπινο δυναμικό και διαθέτει σύγχρονο εξοπλισμό και εγκαταστάσεις, παρέχει ολοκληρωμένες υπηρεσίες μελετών για το σύνολο των κατηγοριών των τεχνικών έργων, εφαρμόζει πιστά τις προδιαγραφές, εξασφαλίζει σταθερά υψηλή ποιότητα κατασκευής, άμεση παράδοση έργου, ασφάλεια, παρέχει συνεχή τεχνική υποστήριξη, διατηρώντας σταθερό το κλίμα εμπιστοσύνης και ισιουριάς που διαμορφώνει με τους πελάτες της.

INFO

Δ Ο Μ Ι Κ Η Π Ρ Ο Ο Δ Ο Σ Α . Ε .
ΠΕΤΡΑΣ 8_ΑΘΗΝΑ_Τ.Κ. 122 41_Τ: 210 34.73.278_Φ: 210 34.73.276
e-mail: info@domikiproodos.com

01

ΦΡΕΑΤΙΟ ΔΕΞΙΑΜΕΝΗΣ

Φρεάτιο δεξαμενών διαιρούμενο, διαστάσεων 100cm x 100cm x 100cm, μελετημένο για να δέχεται μεταλλικό κάλυμα δεξαμενών όλων των τύπων με περιθώριο και ανοχή σε ύψος ± 30 cm. Περιμετρικά διαθέτει νεύρα για μεγαλύτερη αντοχή και στήριξη. Κατασκευάζεται από γραμμικό πολυαιθυλένιο LLDPE. Κατάλληλο για υγρά καύσιμα. Διατίθεται σε χρώμα κεραμιδί.

LD71



Πλαστικό στέλεχος φρεατίου

LD72



Πλαστικό πλαίσιο προσαρμογής για καπάκι Δ/Ξ

LD70



Σετ πλαστικού φρεατίου

ΤΕΧΝΙΚΗ ΠΕΡΙΓΡΑΦΗ

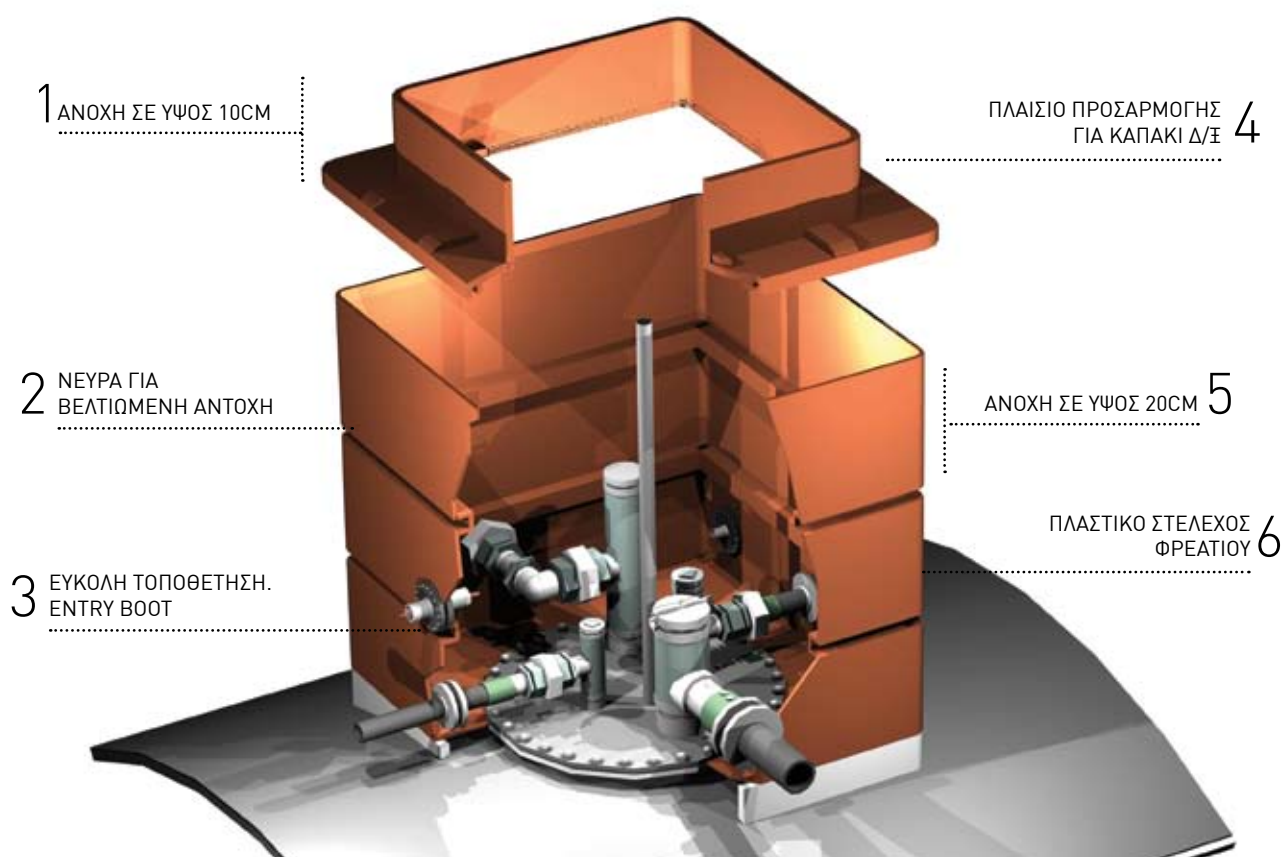

02

ΦΡΕΑΤΙΟ ΣΤΕΓΑΝΟ ΗΛΕΚΤΡΟΛΟΓΙΚΟ Ή ΑΠΟΧΕΤΕΥΣΗΣ

Στεγανό πλαστικό φρεάτιο δαπέδου, άκαμτο, ειδικής κατασκευής, για χρήση ηλεκτρολογικών διακλαδώσεων και υδραυλικών αποχετεύσεων. Επιδέχεται τυποποιημένα κυτσοίδηρα καπάκια διαστάσεων 40cm x 40cm, 40cm x 50cm, 50cm x 50cm με ανοχή ύψους στην κατασκευή του δαπέδου κυκλοφορίας οχημάτων 10cm, Κατασκευάζονται από γραμμικό πολυαιθυλένιο LLDPE (σε χρώμα κεραμιδι). Το καπάκι του φρεατίου τοποθετείται κατα την κατασκευή του δαπέδου κυκλοφορίας οχημάτων με περιθώρια προσαρμογής στο ύψος ± 10cm. Η προσαρμογή για τη στεγανοποίηση των σωληνώσεων γίνεται με ελαστικούς δακτύλιους, ανάλογων διαμέτρων.

FR1



FR2



ΔΣΦ100



ΔΣΦ50



ΔΣΦ40



ΔΣΦ3/4''



ΔΣΦ1/2''

ΚΩΔΙΚΟΣ	ΠΕΡΙΓΡΑΦΗ
FR1	Φρεάτιο στεγανό διαστάσεων 40cm X 40cm
FR2	Φρεάτιο στεγανό διαστάσεων 30cm X 40cm
FR3	Φρεάτιο στεγανό διαστάσεων 30cm X 30cm
ΔΣΦ 100	Ελαστικός δακτύλιος διαμέτρου Φ100
ΔΣΦ 50	Ελαστικός δακτύλιος διαμέτρου Φ50
ΔΣΦ 40	Ελαστικός δακτύλιος διαμέτρου Φ40
ΔΣΦ 3/4	Ελαστικός δακτύλιος διαμέτρου Φ3/4
ΔΣΦ 1/2	Ελαστικός δακτύλιος διαμέτρου Φ1/2